

UNIC T 340 A

1 Z O A R D 19/30 Tonnen / 4x2 / 310 PS DIN
Sattelschlepperchassis mit Frontlenkerschärfkabine

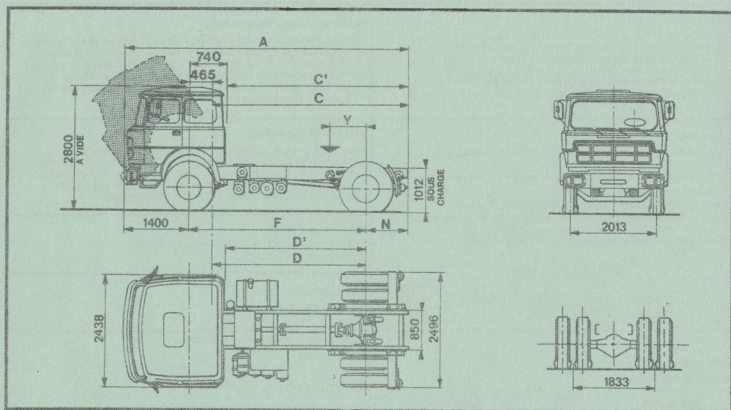
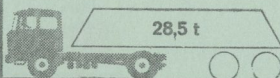

ABMESSUNGEN (mm)

A	5 785	5 385
C'	3 645	4 245
C	3 920	4 520
D'	2 660	3 260
D	2 935	3 535
F	3 400	4 000
N	985	985
Y	400 - 500	400 - 500
Wende- kreis	14,44 m	16,36 m

GEWICHTE (kg)

Radstand	3,40 m	4,00 m
Chassis * Kabine	6 510 ¹⁾	6 555 ¹⁾
Achsdruk	V	4 235
	H	2 275
Nutzlast	31 490	31 445
Gesamtgew.	38 000	38 000
Garantierter Achsdruk	V	6 500
	H	13 000
Anhängerlast Satteldruk	12 280	12 280

* In fahrerletem Zustand: ohne Reserverad, ohne Fahrer
1) Für kurze Kabine reduzieren sich diese Gewichte um 70 kg

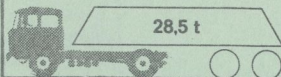

<p>Motor UNIC Typ V 85 S/8-Zylinder-V-Dieselmotor/Direkte Einspritzung/ Bohrung 135 mm/Hub 130 mm/Zylinderinhalt: 14 886 cm³/ Steuer- PS: 75,81/Verdichtungsverhältnis: 17:1/keine Aufladung/ Höchstleistung: 340 PS SAE/310 PS DIN bei 2 400 U/min./ Größtes Drehmoment: 110 mkp bei 1 400 U/min./Inhalt Ölwanne: 27 l/Druckschmierung/Inhalt Kühlwassersystem: 56 l</p>	<p>Frontlenker-Kipp-(Schlaf)kabine Durch hydraulische Pumpe auf 60° kippbar/Sicherheitsverriegelung auf dem Chassis/ 2 Plätze/ Ein dritter Mittelsitz kann auf Wunsch montiert werden/Sehr gute Wärme- und Schallsolation, da der Motor ganz unter dem Kabinenboden liegt/Die Türen öffnen sich auf 90°/Sehr grosse Panorama-Sicherheitswindschutzscheibe/ 2 Spezial-Halogen-Nebelscheinwerfer</p>																							
<p>Kupplung Einscheiben-Trockenkupplung 17" mit Servo-Betätigung</p>	<p>Komfort für den Fahrer Verstellbarer hydraulischer Fahrersitz und Beifahrersitz/ Sehr übersichtliches Armaturenbrett mit Tachograph, Tourenzähler, sämtlichen Anzeigeelementen und sämtlichen Kontrollleuchten/ 3 Scheibenwischer mit 2 Geschwindigkeiten/Sehr gute Klima- anlage/Scheibenwaschanlage/Sonnenblenden/Radio etc.</p>																							
<p>Getriebe UNIC Typ B 190/8 vollsynchronisierte Vorwärtsgänge/ 2 Retourgänge/Eingebautes elektro-pneumatisch schaltbares Vorwahl-Vorgelege/Servo-Schaltheife/Schaltung des Reduktionsgetriebes mittels Elektro-Betätigung auf dem Schalthebel</p> <table border="1" data-bbox="56 614 502 692"> <thead> <tr> <th colspan="5">Untersetzungsverhältnisse</th> </tr> <tr> <th></th> <th>1</th> <th>2</th> <th>3</th> <th>4</th> <th>Retourgang</th> </tr> </thead> <tbody> <tr> <td>R</td> <td>0,118</td> <td>0,214</td> <td>0,391</td> <td>0,730</td> <td>0,138</td> </tr> <tr> <td>N</td> <td>0,162</td> <td>0,294</td> <td>0,536</td> <td>1</td> <td>0,190</td> </tr> </tbody> </table>	Untersetzungsverhältnisse						1	2	3	4	Retourgang	R	0,118	0,214	0,391	0,730	0,138	N	0,162	0,294	0,536	1	0,190	<p>Elektrische Anlage 4 Batterien à 6 Volt - 112 AH/Spannung 24 Volt 1 Alternator 25 Ampère</p> <p>Treibstofftank 1 Tank à 400 l</p>
Untersetzungsverhältnisse																								
	1	2	3	4	Retourgang																			
R	0,118	0,214	0,391	0,730	0,138																			
N	0,162	0,294	0,536	1	0,190																			
<p>Hinterachse Einfache Rücksetzung</p> <table border="1" data-bbox="56 778 502 849"> <thead> <tr> <th>Untersetzung</th> <th>Höchst- geschw.</th> <th>Steigfähigkeit</th> </tr> </thead> <tbody> <tr> <td>9 x 53</td> <td>84</td> <td>23,6 %</td> </tr> <tr> <td>9 x 48</td> <td>93</td> <td>21,1 %</td> </tr> </tbody> </table>	Untersetzung	Höchst- geschw.	Steigfähigkeit	9 x 53	84	23,6 %	9 x 48	93	21,1 %	<p>Zusatzausrüstungen ohne Mehrpreis - Kühlerdecke - Tank 200 lt oder 300 lt anstelle Tank 400 lt <u>MINDERPREIS:</u> kurze Frontlenker-Kipp-Kabine</p> <p>Zusatzausrüstungen gegen Mehrpreis - 2.Bett zu Schlafkabine - Mittelsitz - Fahrzeug 2,30 m breit / Trilex-Ausrüstung / Pneus 11,00 x 20 - Fahrzeug 2,50 m breit / Trilex-Ausrüstung / Pneus 12,00 x 20 - TELMA-Wirbelstrombremse - Nebenantrieb inkl. Handgas - Webasto-Standheizung - Zusatztank 300 lt - Anhängersackdose 12 Volt - Sattelunterbau 40 mm oder 110 mm - Sattelkupplung nach Wunsch</p>														
Untersetzung	Höchst- geschw.	Steigfähigkeit																						
9 x 53	84	23,6 %																						
9 x 48	93	21,1 %																						
<p>Chassis Gerader und versteifter, im Kaltverfahren gepresster Rahmen von 310 x 110 x 9 mm</p>	<p>Ihre Generalvertretung und Ihr Importeur</p> <p>garage kurve</p> <p>Max Thommen 4416 Bubendorf BL Telefon 061 95 22 33 Telex 63 224 kurve ch</p> <p>Diese Unterlagen sind unverbindlich und dienen lediglich als Richtlinien.</p>																							
<p>Lenkung Schneckenrollenlenkung System Gemmer mit hydraulischer Lenkhilfe</p>	<p>3 bis, rue Salomon de Rothschild 92-Suresnes - tél.: 772.15.15 R. C. Seine 60 B 5910 - Capital 140 600 000 F</p>																							
<p>Bremsen Fußbremse: Unabhängige direkte 2-Kreis-Druckluftbremse, Handbremse: Druckluftgesteuerte Rollensperre (Westinghouse) Notbremse: Unabhängige direkte Druckluftbremse Zusatzbremse: Druckluftgesteuerte Staudruck-Motorbremse Anhängerbremse: Indirekte 2-Leiter-Druckluftbremse Bremsfläche: 5'50 cm² Separate Auflegerbremse: Betätigung am Lenkrad</p>																								
<p>Bereifung 12.00 x 20' Michelin X</p>																								
<p>Federung Vorne: Halbelliptische Blattfedern/Doppelt wirkende Stossdämpfer/ Hinten: Halbelliptische Blattfedern/Hilfs-Zusatzfedern/ Stabilitätsorstangete</p>																								